



## Homogeneizador ATOMO 3.0

Homogeneizador de laboratorio con 3 pistones para una ampliación fiable desde la prueba de laboratorio hasta la producción.

Apto para productos abrasivos y viscosos.

MODELO	POTENCIA MAX. kW	PRESIÓN bar										CAPACIDAD l/h
		100	180	200	250	300	400	600	1.000	1.200	1.500	
ATOMO 3.0	4	650	650	600	500	400	200	200	100	100	30	

\*Valores referidos a equipos de capacidad fija

\*\*Valores referidos a productos con viscosidad máxima de 500Cp y bomba de alimentación.

### DATOS TÉCNICOS

Número de pistones	3
Carrera del pistón (mm)	26
Peso (kg)	180
Consumo de agua (l/h)	30
Cantidad de aceite de lubricación (kg)	2
Conexión producto entrada/salida	Tri-Clamp 3/4"
Potencia máxima instalada (kW)	4

Diseño conforme con las DIRECTIVAS DE MÁQUINAS y la NORMATIVA EUROPEA ARMONIZADA en vigor.



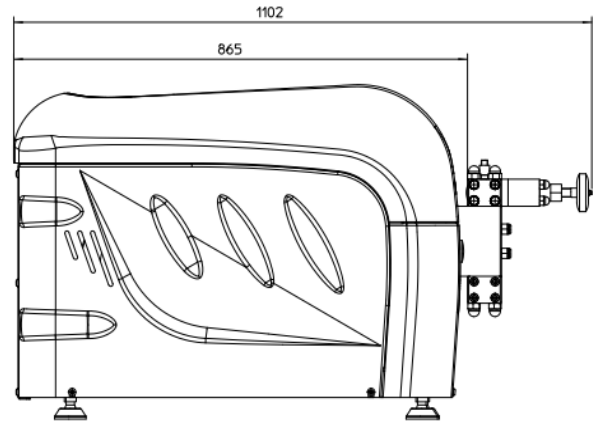
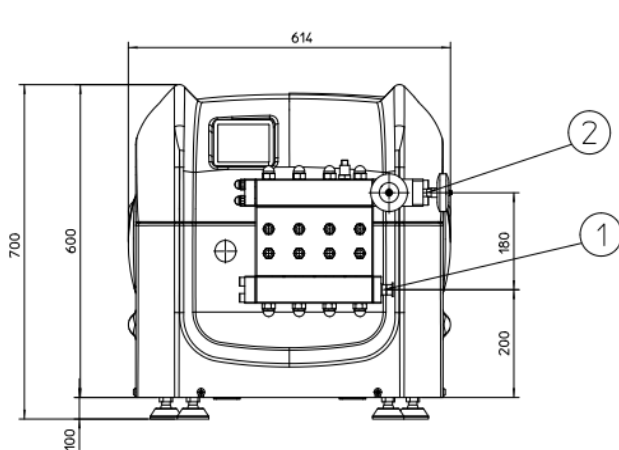

- 1: Entrada producto  
2: Salida producto

## DETALLES

Homogeneizador de sobremesa con 3 pistones

Cabezal de compresión monobloque en Duplex SAF2205 hasta 600 bar, en Super Duplex SAF2507 hasta 1.500 bar, 3 pistones en carburo de tungsteno, juntas del pistón de ultra-alta densidad aptas a la alta presión

Asientos reversibles en carburo de tungsteno y válvulas de bola en Stellite™

Grupo de homogenización de doble etapas:

- Ajuste manual de la presión mediante volante
- Válvulas homogeneizadoras en carburo de tungsteno

Unidad de accionamiento:

- Sistema de lubricación por salpicadura
- Cáster de aluminio fundido
- Cigüeñal nitrurado
- Sistema de transmisión directa

Panel de control micro PLC, predispuesto para control remoto, tablero eléctrico en el interior de la máquina incluido

Tolva de alimentación estándar de 0,8 litros para versión de 1.500 bar

## OPCIONES PRINCIPALES

Grupo homogeneizador:

- Ajuste neumático de la presión, actuador neumático con sistema de amortiguación aceite-aire

Configuración para solventes con juntas especiales

Versión esquid con sistema de alimentación y monitoreo de temperatura

Ejecución aséptica

Válvulas homogeneizadoras, pistones, válvulas de bola en cerámica integral

Disponibles versión EHEDG, certificación 3A, ejecución PHARMA

- Baja rugosidad y piezas húmedas electropulidas
- Manual de certificado para validación de GMP

Diseño a prueba de sonido

Sensores de temperatura y vibración y alarma

- Generador de agua estéril mediante condensador de vapor
- Generador de agua estéril mediante microfiltración, pendiente de patente

Tablero eléctrico externo para caudal variable

DIN 11851, SMS,  
Conexiones de salida para alta presión

