



Homogeneizador HA30

MODELO	POTENCIA MÁX. kW	PRESIÓN bar							CAPACIDAD l/h
		100	180	200	250	300	400	600	
HA30	15	5.000	2.500	2.500	1.800	1.500	1.100	800	

*Valores referidos a equipos con capacidad fija

**Valores referidos a productos con una viscosidad máx. de 500Cp

DATOS TÉCNICOS

Número de pistones	3
Carrera del pistón (mm)	50
Peso (kg)	550
Consumo de agua (l/h)	90
Cantidad de aceite de lubricación (kg)	4
Conexión entrada/salida producto	Brida a soldar $\varnothing e40 \varnothing i37 / \varnothing e29 \varnothing i22$
Potencia máx. instalada (kW)	15

Diseño conforme con las DIRECTIVAS DE MÁQUINAS y la NORMATIVA EUROPEA ARMONIZADA en vigor.



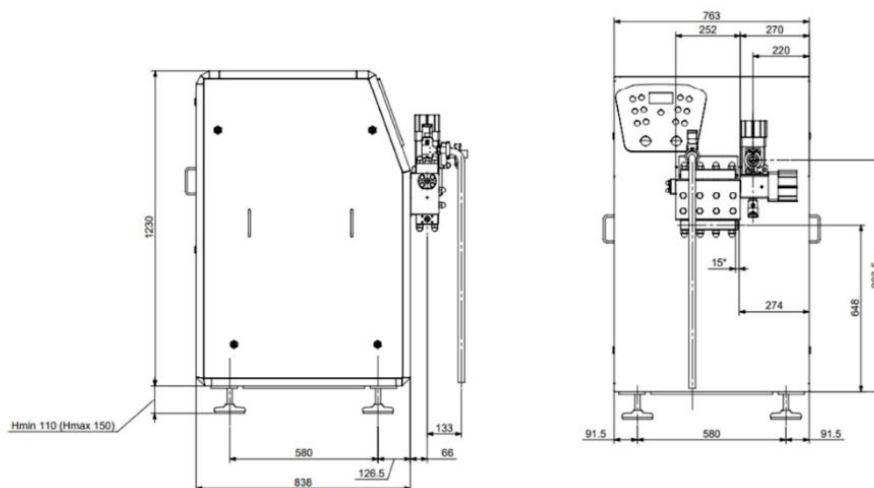

DETALLES

Cabezal de compresión bloque forjado en Duplex SAF2205, 3 pistones cerámicos, juntas del pistón en NBR

Grupo de homogenización:

- Ajuste hidro-néumático de la presión
- Válvulas homogeneizadoras en Stellite™

Asientos planos y válvulas de hongo/válvulas de bola en Stellite™

Transmisor de presión digital 4-20 mA

Válvula de sobrepresión, interruptor de flujo y alarma en circuito de agua

Unidad de accionamiento:

- Sistema de lubricación por salpicadura
- Cáster de aluminio fundido
- Cigüeñal nitrurado
- Sistema de transmisión directa con reductor integrado, correas y poleas

Caja de terminales y panel de control para control local/remoto

Paneles de fácil apertura

Mantenimiento fácil del cabezal de compresión

OPCIONES PRINCIPALES

Grupo de homogenización segunda etapa

Bloque forjado en Super Duplex SAF2507

Ejecución aséptica

- Generador de agua estéril mediante condensador de vapor
- Generador de agua estéril mediante microfiltración, pendiente de patente

Versión EHEDG, certificación 3A, ejecución PHARMA

- Baja rugosidad y piezas húmedas electropulidas
- Manual de certificación para GMP

Válvulas homogeneizadoras estándar ou de borde afilado con diferentes geometrías, disponibles en Carburo de Tungsteno

Asientos en Carburo de Tungsteno

Monitoreo de temperatura y vibración y alarma

Pistones bombeantes disponibles en:

- A316 con tratamiento de revestimiento HVOF
- A630 con recubrimiento de carburo de cromo

Tablero eléctrico:

- Capacidad fija ou variable
- Control remoto mediante señal 4-20 mA
- Control de presión totalmente automático mediante PLC

Conexiones de entrada y salida:

- DIN 11851, Tri Clamp, SMS
- Conexiones de salida de alta presión
- Otras opciones disponibles previa solicitud

Diseño a prueba de explosión

Diseño a prueba de sonido

